

Campana extractora Garage

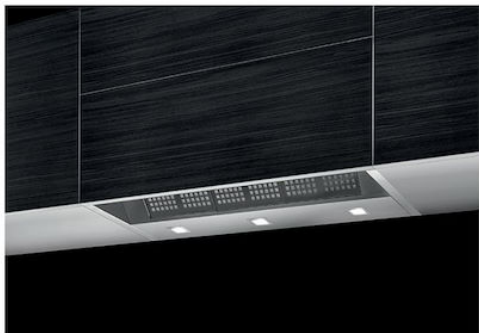

Campanas extractoras

Código: 2515 060

60 cm



CARACTERÍSTICAS

FILTROS DE ACERO

En las configuraciones donde el filtro resulta visible, el elemento filtrante de aluminio está hecho de acero inoxidable. Un equipamiento que mejora la estética y aumenta la duración en el tiempo.

ILUMINACIÓN LED

Especial atención al ahorro de energía con sistemas de iluminación LED, con consumos 10 veces más bajos y una duración 10 veces superior, destinados a crear un confort y una seguridad adecuada en el área de la cocina.

RETRO MODE EXIT

El motor puede ser girado de 90 °. La salida del aire puede ser dirigida hacia la parte superior o incluso hacia la pared, con la salida hacia un conducto diseñado oportunamente. Con esta instalación la chimenea ya no es necesaria, en estos modelos es, por lo tanto, opcional.

SISTEMA CON ASPIRACIÓN EQUILIBRADA

Es un sistema único de campanas Foster que mejora la uniformidad de aspiración sobre toda la superficie, gracias a una perforación irregular particular, que compensa la pérdida de potencia de aspiración en los tramos terminales. Es particularmente eficaz en las soluciones para isla o en una pared de considerable tamaño (120 cm).

SISTEMA SAFE & CLEAN

Se trata de un panel de acero instalado entre los filtros y el motor de la campana. Esto forma una superficie lisa fácil de limpiar, mejora la homogeneidad de aspiración sobre toda la superficie y es una medida de seguridad efectiva impidiendo que el ventilador sea accesible.

APAGADO TEMPORIZADO

Puede configurar el apagado tardío de la campana, prolongando la ventilación del entorno al final de su uso.

DETALLES

Texture	Cepillado en la línea
Material	Acero inoxidable
Clase energética	A
Detalles sobre el tipo de producto	retráctil
Filtro antigrasa	Filtros antigrasa de acero inox campana 60 cm: 1 filtro campana 90 cm: 3 filtros campana 120 cm: 4 filtros
Funcionamiento	Aspirante (filtrante con filtros opcionales)
Salida de aspiración	∅ 120/150 mm
Iluminación	Iluminación LED (4.000 Kelvin)
Caudal	800mc/h
Potencia del motor	275W
Tipo de campana extractora	Campana extractora de pared
Tipo de mandos	Mandos electrónicos Easy
Velocidad de succión	4 velocidades de funcionamiento
Notas:	El diámetro interior de los conductos de escape de los gases de combustión tiene que ser menor que a 120 mm

DIBUJOS TÉCNICOS

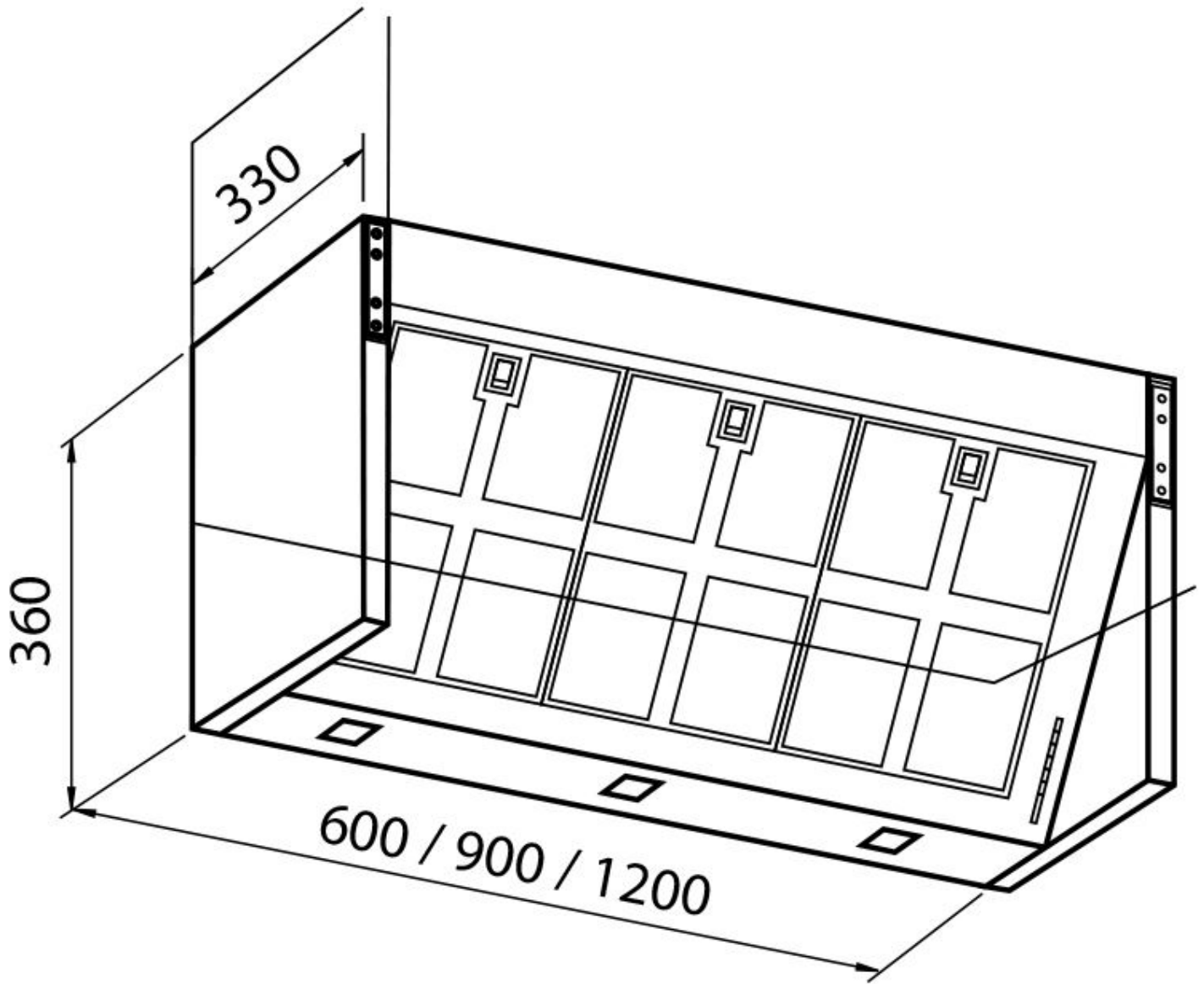

GALERÍA



ACCESORIOS OPCIONALES



Canalización flex silenciada Ø 120
9700 602



Canalización flex silenciada Ø 150
9700 603

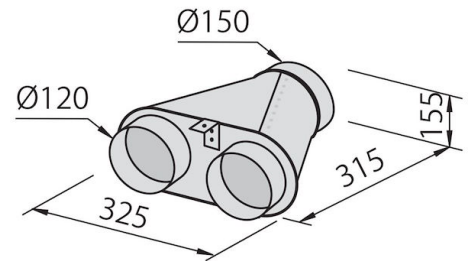

Colector para 2 tubos
2523 000

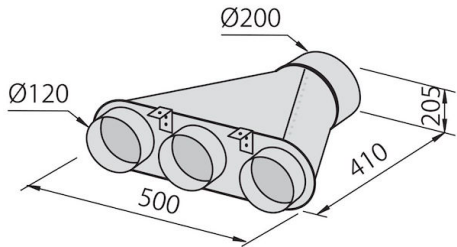

Colector para 3 tubos
2524 000

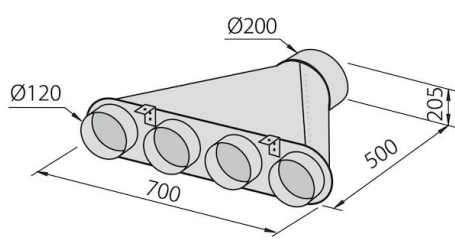

Colector para 4 tubos
2525 000



Filtro de carbón
9700 601